

## PRÉSENTOIRS | Comptoirs d'exposition

WST 200

VITRINES RÉFRIGÉRÉES VERTICALES ▶ COMPTOIR DE SERVICE ASSISTÉ

▶ VENTILÉ

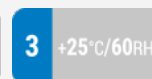

## DÉTAILS



Lampe LED interne



Thermostat numérique

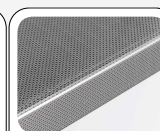

Dessus de travail en acier inoxydable

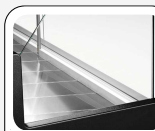

Zone de présentation en acier inoxydable



Portes coulissantes arrière

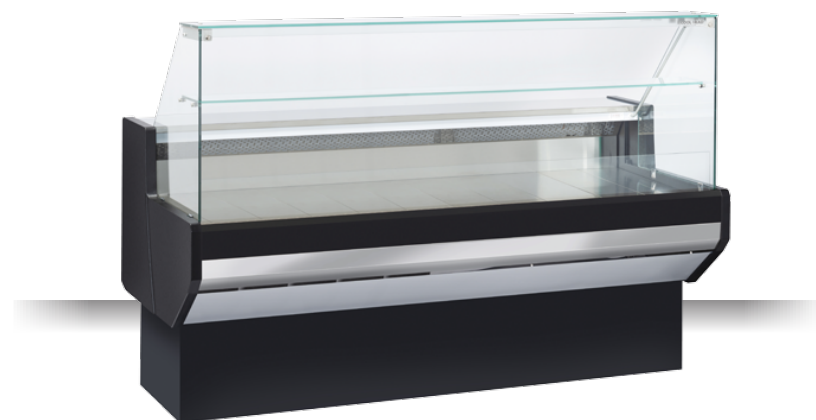

## CARACTÉRISTIQUES GÉNÉRALES

- Comptoir réfrigéré pour le service assisté
- Dessus de travail en acier inoxydable
- Zone de présentation en acier inoxydable
- Refroidissement ventilé
- Évaporateur traité anti-corrosion
- Cycle de dégivrage automatique par arrêt du compresseur
- Thermostat numérique avec « ouverture de porte » et alarme de température élevée (Hi)
- Structure droite de la calotte en verre trempé
- Étagère intermédiaire en verre non réfrigérée
- Lampe LED interne (avec commutateur indépendant)
- Cuve isolé en mousse d'eau
- Pieds réglables N° 4
- Classe énergétique: -

## SPÉCIFICATIONS TECHNIQUES

Capacité	169 L
Température	M2 (-1°C-+7°C)
Consommation	7 kWh/24h
Puissance nominale	537 W
Niveau de bruit	68 dB(A)
Poids net	179 Kg
Poids brut	227 Kg
Dimensions extérieures (LxPxH mm)	2000x910x1290
Dimensions internes (LxPxH mm)	1900x390x220
Dimensions de l'emballage (LxPxH mm)	2100x1050x1130
Quantités de chargement 20'/40'/40'HQ	10/22/22

## CERTIFICATIONS

CE RoHS

## DIMENSIONS DU PRODUIT

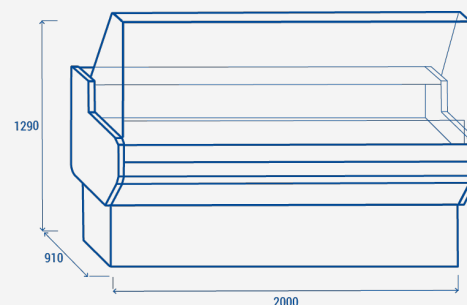

COOL HEAD EUROPE

We make the world a cooler place



www.coolheadeurope.com